

## INSTRUKCJA EASY WICK

### Cechy produktu

- Ruchome elementy przeznaczone do montażu i demontażu to: nasadka, pierścień, sprężyna. Ruchome elementy są demontowane i montowane podczas zmiany położenia tulejki w otworach formy.
- Elementy, których nie należy demontować to magnes umieszczony na końcu tulejki, z otworem przeznaczonym na włożenie knota.
- Pokrywa formy jest ruchoma co nie stanowi wady produktu, można ją zdemontować, ale do prawidłowego użytkowania nie jest to wskazane.

### Zasady użytkowania

- Urządzenie należy używać zgodnie z jego przeznaczeniem, wszelkie reklamacje odnośnie uszkodzeń powstałych w związku z użytkowaniem niezgodnym z jego przeznaczeniem nie będą uznawane.
- Zarysowanie i przebarwienia części metalowych i plastikowych spowodowane zwykłym użytkowaniem nie stanowią wady produktu i nie podlegają reklamacji.
- Do otworu w magnecie przeznaczonym na umieszczenie knota wkładaj wyłącznie knot zakończony blaszką.

### Elementy Easy Wick

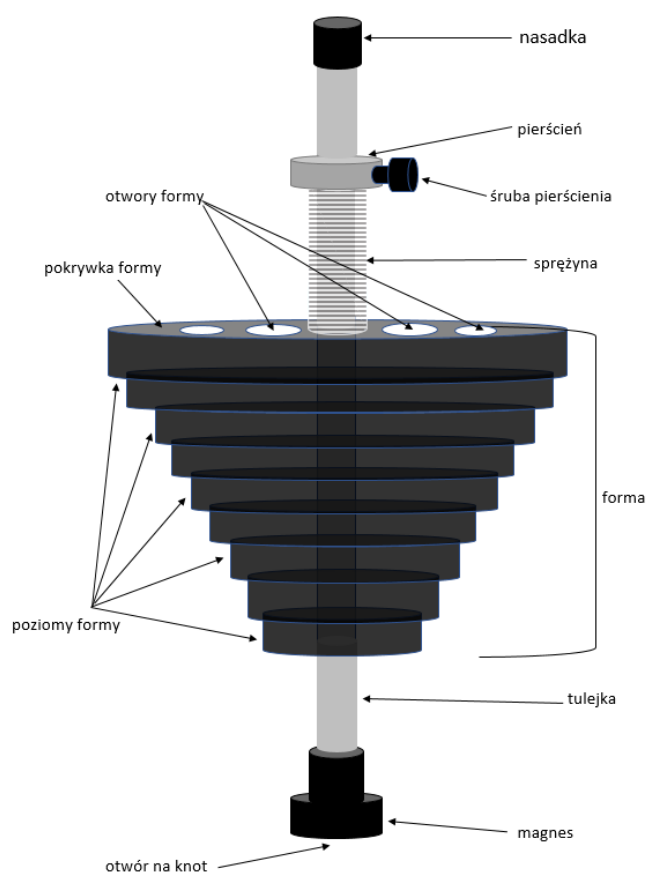

### Wersje Easy Wick

Wersje Easy Wick różnią się wyłącznie ilością tulejek: w wersji deluxe 4 szt., w wersji standard 2 szt., w wersji basic 1 szt. W każdej wersji poszczególne elementy Easy Wick są takie same, co pozwala na późniejsze rozbudowanie wersji basic lub standard do wersji deluxe.

Deluxe



Standard



Basic



## Praca z Easy Wick



krok 1



krok 2



krok 3



krok 4



krok 5



krok 6



krok 7



krok 8

- 1- Włóż Easy Wick do naczynia. Przy wkładaniu niech śruba pierścienia będzie poluzowana tak aby magnes opierał się o dno naczynia. Następnie naciśnij lekko pierścień i przesun go w dół o około 0,5-1 cm (nie więcej)
- 2- W tym położeniu dokręć śrubę pierścienia.
- 3- Po kroku 1 i 2 magnes powinien znajdować się około 0,5 do 1 cm powyżej dna naczynia.
- 4- Przygotuj knot, a do jego blaszki przyklej naklejkę dwustronnie klejącą. W tym kroku zamiast naklejki możesz zastosować wosk (wystarczy, że wlejesz trochę wosku na dno naczynia i chwilę odczekasz aż zacznie mętnieć), lub gorący klej.
- 5- Włóż knot w otwór znajdujący się w magnecie tak by magnes przyciągnął blaszkę knota. Magnes trzyma knot.
- 6- Włóż Easy Wick do naczynia. Jedną ręką dociśnij formę by zapewnić jej właściwe położenie i stabilność podczas klejenia. Drugą ręką przyciśnij tulejkę. To dlatego nie zalecamy umieszczania magnesu zbyt wysoko nad dnem naczynia (krok 1 i 2), by nie był wymagany zbyt mocny nacisk na tulejkę (lub tulejki jeśli przyklejasz 2 lub 4 knoty). Przestrzeganie tych zasad ma na celu zapobiec niewskazanym ruchom formy podczas klejenia knotów.
- 7- Wyciągnij Easy Wick.
- 8- Knot jest we właściwym miejscu.

### Jak przekładać tulejki Easy Wick

1. Zdejmij ruchomą nasadkę z tulejki (nasadka jest dobrze dopasowana, dlatego wykonaj to zdecydowanym ruchem lub przesun nasadkę paznokciem). Odkręć i zdejmij pierścień a następnie zdejmij sprężynę.
2. Teraz dołem możesz wyciągnąć tulejkę i przełożyć ją w inny otwór formy.
3. Ponownie załóż sprężynę, włóż pierścień i załóż nasadkę.

### Możliwe kombinacje zamocowania knotów:

Tulejki (w których umieszczasz knoty) można przekładać do dowolnego otworu formy (otwory na rysunku poniżej to okręgi), co daje możliwość zamocowania knotów w 5 kombinacjach (tj. jeden knot na środku, dwa knoty w odległości 3 cm, dwa knoty w odległości o 6 cm, 4 knoty na wierzchołkach kwadratu o przekątnej 3 cm, 4 knoty na wierzchołkach kwadratu o przekątnej 6 cm).

Forma-rzut z góry (wymiary w mm)

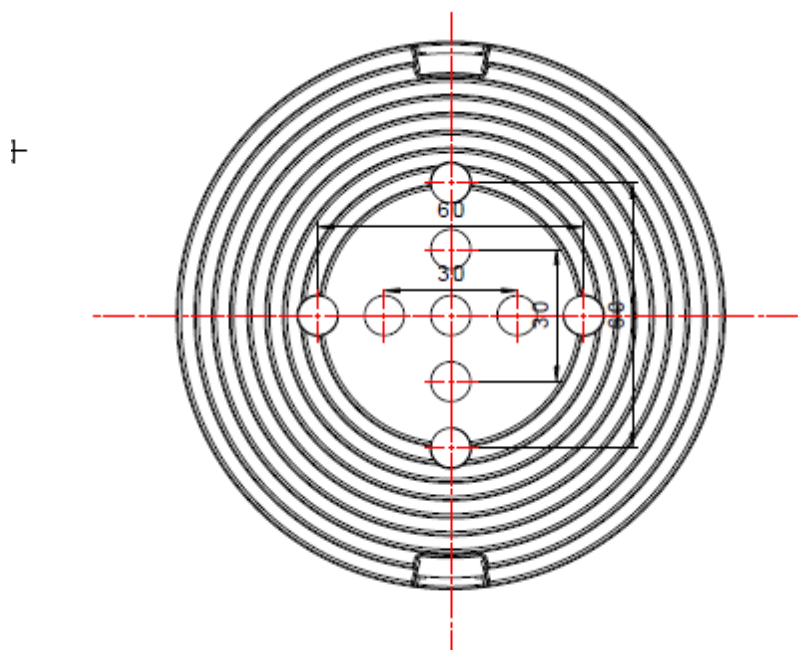

### Forma Easy Wick a rozmiar naczynia:

Forma Easy Wick to stożek podzielony poprzecznie na 9 poziomów o różnych średnicach. Różnica pomiędzy średnicami poszczególnych poziomów wynosi 8 mm. Aby naczynie idealnie pasowało do formy Easy Wicka to rozmiar jego średnicy wewnętrznej (w przypadku naczyń okrągłych) lub boku wewnętrznego (w przypadku naczyń kwadratowych) musi być przynajmniej o 1 mm większy niż któryś z poziomów formy i mniejszy niż kolejny poziom. Takie dopasowanie zapewni stabilną pracę urządzenia.

Forma-rzut z boku (wymiary w mm)

